

INDE

Dénomination: **ANCLAJE INDEMOLL**Codes: **INCO, INSI, INPISANIN, INPINZANI**Référence: **FT INDE-fr**Date: **25/09/19**Révision: **10**Page: **1 des 5****IN-CO****IN-HE****IN-SI****INPISANIN****INPINZANI**

CARACTÉRISTIQUES

- Chevilles pour fixation dans des matériaux creux comme brique creuse, aggloméré/carton, cloison sèche, plaque de plâtre, etc.
- Son design permet une charge maximum dans matériau de base même dans une cloison peu épaisse.
- Disponibles avec vis à empreinte Ph rainuré, vis à tête hexagonale et sans vis.
- Installation facile, rapide et contrôlée. Se fait à l'aide d'une tenaille.
- L'installation peut se faire préalablement ou directement à travers le matériau à fixer.
- Pinces disponibles pour des installations dans des endroits d'accès difficile.
- Après l'installation, la vis peut être remplacée par une autre avec les mêmes dimensions.

MATÉRIAUX BASE



APPLICATIONS





Exemples: Fixation de tableaux, appliques, évaporateurs de climatisation, télévisions, etc.

INDE

Dénomination: **ANCLAJE INDEMOLL**Codes: **INCO, INSI, INPISANIN, INPINZANI**Référence: **FT INDE-fr**Date: **25/09/19**Révision: **10**Page: **2 des 5**

1. GAMME ET COMPOSANTS

CODE	PHOTO	COMPOSANT	MATÉRIAU
IN-CO		Vis Tige	Acier zingué ISO 4042 $\geq 5 \mu\text{m}$ Acier zingué ISO 4042 $\geq 5 \mu\text{m}$
IN-HE		Vis Tige	Acier zingué ISO 4042 $\geq 5 \mu\text{m}$ Acier zingué ISO 4042 $\geq 5 \mu\text{m}$
IN-SI		Tige	Acier zingué ISO 4042 $\geq 5 \mu\text{m}$
INPISANIN		Corps Poignée	Acier Acier recouvert de plastique Valable pour dimensions M4, M5, M6 et M8
INPINZANI		Corps Poignée	Acier Acier recouvert de plastique Valable pour dimensions M4, M5 et M6

INDE

Dénomination: **ANCLAJE INDEMOLL**

Codes: **INCO, INSI, INPISANIN, INPINZANI**

Référence: **FT INDE-fr**

Date: **25/09/19**

Révision: **10**

Page: **3 des 5**

2. DONNÉES D'INSTALLATION

Ensuite, sont détaillées les données nécessaires pour effectuer une bonne installation du produit. Les ranges de épaisseur du matériau de base sont spécifiées dans le tableau suivant. En fonction de cette valeur, sera obtenue une valeur d'épaisseur maximale de l'élément à fixer. Exemple: pour INCO565, avec $h_{min} = 20$ mm, l'épaisseur maximale à fixer sera de 35 mm. Ces valeurs varient en fonction de la longueur de la vis utilisée pour l'INSIXXX. Pour une correcte installation doit être utilisé $h_1 > L$.

CODE			Pas métrique et Vis M [mm]	Ø Foret d_0 [mm]	Longueur vis* L [mm]	Epaisseur du Matériau de base h_{min} [mm]	Epaisseur maximale du Matériau à fixer t_{fix} [mm]
Vis à empreinte Ph rainuré	Vis à tête hexagonale	Sans vis					
INCO421	---	INSI421	M4	8	30	1 ÷ 5	17 - h_{min}
INCO432	---	INSI432			41	3 ÷ 10	22 - h_{min}
INCO438	---	INSI438			47	9 ÷ 16	30 - h_{min}
INCO446	---	INSI446			53	15 ÷ 22	33 - h_{min}
INCO459	---	INSI459			67	31 ÷ 36	52 - h_{min}
INCO537	---	INSI537	M5	10	46	5 ÷ 14	26 - h_{min}
INCO552	---	INSI552			59	6 ÷ 18	42 - h_{min}
INCO565	---	INSI565			72	16 ÷ 33	55 - h_{min}
INCO580	---	INSI580			89	33 ÷ 46	61 - h_{min}
---	---	INSI619	M6	12	-	1 ÷ 2	2 - h_{min}
INCO637	---	INSI637			46	5 ÷ 13	25 - h_{min}
INCO652	---	INSI652			59	6 ÷ 17	38 - h_{min}
INCO665	---	INSI665			72	14 ÷ 32	49 - h_{min}
INCO680	---	INSI680			89	34 ÷ 46	78 - h_{min}
---	INHE837	---	M8	14	45	5 ÷ 13	25 - h_{min}
---	INHE855	INSI855			60	6 ÷ 18	36 - h_{min}
---	INHE865	INSI865			73	17 ÷ 33	47 - h_{min}

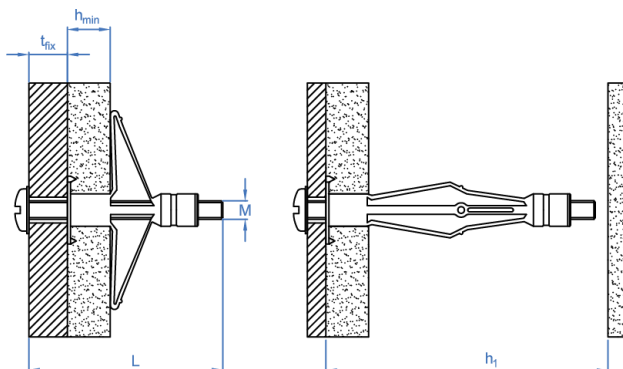

(*) Vis non fournie pour la version INSI

(**) t_{fix} en fonction de la vis utilisée épaisseur du matériau de base dans chaque cas

INDE

Dénomination: **ANCLAJE INDEMOLL**Codes: **INCO, INSI, INPISANIN, INPINZANI**Référence: **FT INDE-fr**Date: **25/09/19**Révision: **10**Page: **4 des 5**

3. INSTALLATION DU PRODUIT

3.1. INSTALLATION PRÉALABLE

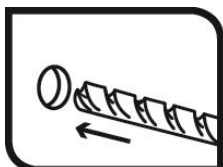

1. PERCER

Percer le matériau base avec le diamètre indiqué. Ne pas employer d'action de percussion.

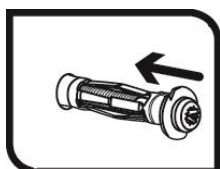

2. INSTALLER

Introduire la cheville à la main jusqu'au bout du trou.



Donner quelques petits coups de marteau jusqu'à ce que les rainures sur la zone interne de la tête s'encastrent dans le matériau base.

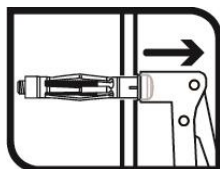

Mettre la tête de la vis dans la tenaille d'installation et actionnez-la jusqu'à ce que se produise l'expansion totale de la cheville en faisant attention de ne pas l'extraire.

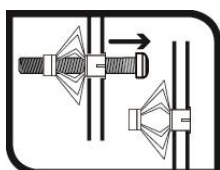

Retirer la tenaille et dévisser la vis.

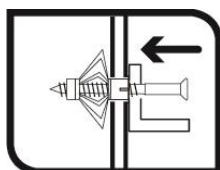

3. PLACER L'ÉLÉMENT À FIXER.

Placer l'élément à fixer.
Introduire la vis et visser jusqu'au bout.

Pour des installations dans des endroits de difficile accès on vous conseille l'utilisation de la pince (code INPINZANI) au lieu de la tenaille (code INPISANIN), car son volume est moins important.

Pour la version sans vis (code INSI) la longueur minimum de la vis doit être celle indiquée dans le tableau de la section 2.

INDE

Dénomination: **ANCLAJE INDEMOLL**Codes: **INCO, INSI, INPISANIN, INPINZANI**Référence: **FT INDE-fr**Date: **25/09/19**Révision: **10**Page: **5 des 5**

4. CHARGES MAXIMALES RECOMMANDÉES

CODE			Cloison plaque de plâtre laminé						Cloison plâtre					
			e = 10 mm		e = 12.5 mm		e = 2x12.5 mm		e = 10 mm		e = 12.5 mm		e = 2x12.5 mm	
Vis à empreinte Ph rainuré	Vis à tête hexagonale	Sans vis	N _{rec}	V _{rec}	N _{rec}	V _{rec}	N _{rec}	V _{rec}	N _{rec}	V _{rec}	N _{rec}	V _{rec}	N _{rec}	V _{rec}
INCO421	---	INSI421	0.20	0.50	0.20	0.50	---	---	0.20	0.50	0.30	0.60	---	---
INCO432	---	INSI432	0.20	0.50	0.20	0.50	---	---	0.20	0.50	0.30	0.60	---	---
INCO438	---	INSI438	0.20	0.50	0.20	0.50	---	---	0.20	0.50	0.30	0.60	---	---
INCO446	---	INSI446	0.20	0.50	0.20	0.50	---	---	0.20	0.50	0.30	0.60	---	---
INCO459	---	INSI459	0.20	0.50	0.20	0.50	0.30	0.90	0.20	0.50	0.30	0.60	0.50	0.80
INCO537	---	INSI537	0.20	0.50	---	---	---	---	0.25	0.50	---	---	---	---
INCO552	---	INSI552	0.20	0.50	0.20	0.50	---	---	0.30	0.60	0.50	1.00	---	---
INCO565	---	INSI565	0.20	0.50	0.20	0.50	0.40	1.00	0.30	0.50	0.50	1.00	0.90	1.10
INCO580	---	INSI580	0.20	0.50	0.20	0.50	0.40	1.00	0.30	0.50	0.50	1.00	0.90	1.10
---	---	INSI619	0.15	0.40	---	---	---	---	0.20	0.50	---	---	---	---
INCO637	---	INSI637	0.15	0.40	---	---	---	---	0.20	0.50	---	---	---	---
INCO652	---	INSI652	0.20	0.50	0.20	0.50	---	---	0.25	0.80	0.30	1.00	---	---
INCO665	---	INSI665	0.20	0.50	0.20	0.50	0.30	0.90	0.25	0.80	0.30	1.00	0.80	1.80
INCO680	---	INSI680	0.20	0.75	0.20	0.75	0.30	0.90	0.25	0.80	0.30	1.00	0.80	1.80
---	INHE837	---	0.20	0.50	0.20	0.50	---	---	0.40	0.90	0.80	1.20	---	---
---	INHE855	INSI855	0.20	0.50	0.20	0.50	---	---	0.40	0.90	0.80	1.20	---	---
---	INHE865	INSI865	0.20	0.50	0.20	0.50	0.40	1.00	0.40	0.90	0.80	1.20	0.90	1.70

Remarques:

- 1KN ≈ 100 kg
- Les valeurs de résistance à traction et à cisaillement doivent être considérées séparément.