

SUPER-EGO

Fiche technique

LAMPE DE CAMPING

SEGO-LAMP

Código artículo: 1500004425

Código EAN: 4004625559147



FICHE TECHNIQUE

DESCRIPTION DU PRODUIT

Lampe de camping pour BTP C200. Lampe portable idéale pour le camping, la maison et les bateaux. Peut être déconnectée et connectée facilement et en toute sécurité. Les cartouches sont vides ou non. Allumage piézo.

DATOS TÉCNICOS Y COMPOSICIÓN

Catégorie : pression directe butane

Type de gaz : Butane

Cartouche : Butane 190 g. EN417-type 200

Puissance nominale : 1.000 W

Consommation : 70 g/h

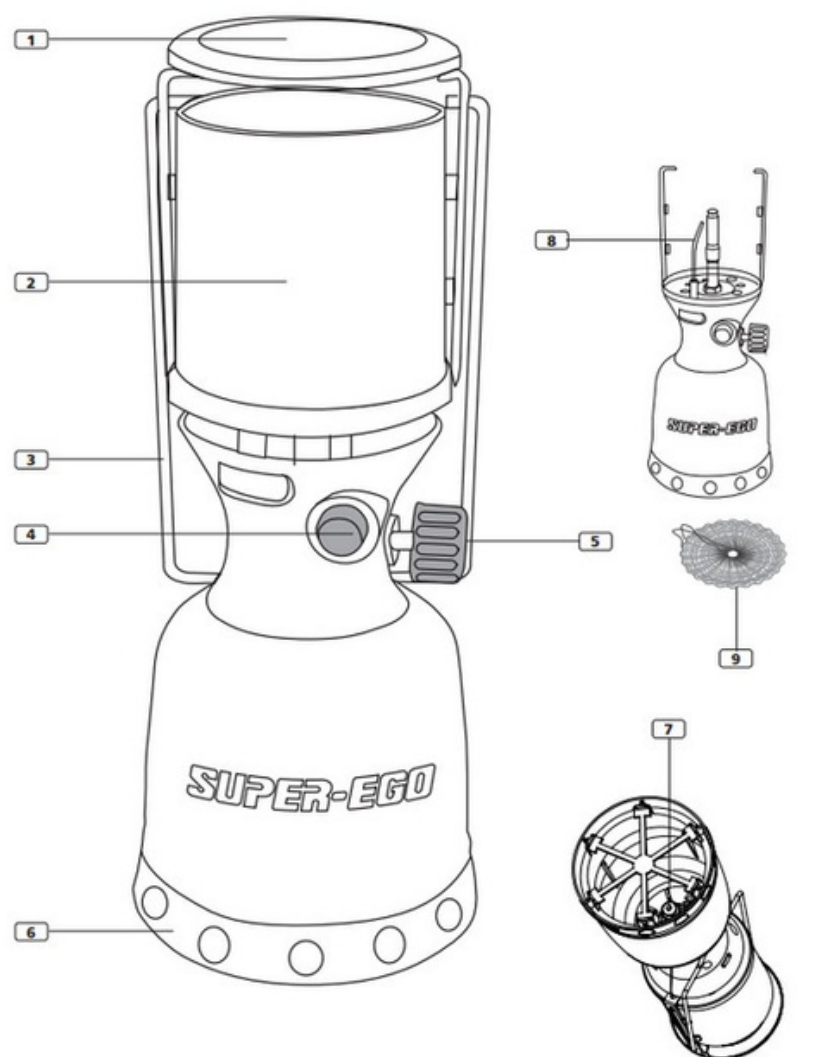

1. Couvercle
2. Verre de la lampe
3. Poignée
4. Bouton d'allumage piézoélectrique
5. Régulateur de flamme
6. Base de fixation
7. Pointeau
8. Piézoélectrique
9. Manchon

Les informations contenues dans cette fiche technique sont susceptibles d'être modifiées et doivent être mises à jour. Consultez www.super-ego.com ou votre représentant SUPER-EGO le plus proche pour obtenir la fiche technique la plus récente. Les conseils techniques d'application, qu'ils soient donnés verbalement, par écrit ou par des tests, sont basés sur l'expérience et les connaissances techniques de SUPER-EGO. Les données figurant dans le présent document doivent être considérées comme des recommandations et n'impliquent en tant que telles aucun engagement, y compris en ce qui concerne d'éventuels droits de propriété industrielle de tiers. L'application, l'utilisation et le traitement des produits fournis par SUPER-EGO sont effectués par des tiers. Par conséquent, le résultat final relève de la seule responsabilité du client, de l'applicateur ou du manipulateur des produits et non de la responsabilité de la société qui les fournit. de la société fournisseuse. Ce document ne dispense pas le client d'effectuer son propre examen des produits fournis, afin de vérifier leur adéquation aux procédures et aux objectifs prévus. En cas de responsabilité assumée par SUPER-EGO, celle-ci est limitée à la stricte valeur des produits livrés et utilisés par le client, quelle que soit la nature du dommage, et utilisés par le client, quels que soient les dommages causés. SUPER-EGO garantit la qualité de tous ses produits, conformément aux conditions générales de vente en vigueur. SUPER-EGO TOOLS, S.L. - Ctra. Durango-Elorrio, Km. 2 - 48220 Abadiño (Bizkaia) - info@super-ego.com - www.super-ego.com



FICHE TECHNIQUE

MODE D'EMPLOI

Retirez la lampe de son emballage et placez-la en position horizontale sur une surface ferme et stable.

1) Insertion ou remplacement de la cartouche de gaz

- a. La cartouche doit être remplacée à l'extérieur, loin de toute source d'ignition telle que flammes nues, veilleuses, feux électriques et loin des autres personnes ;
- b. Vérifiez que la cartouche est vide avant de la changer (secouez-la pour entendre le bruit produit par le liquide).
- b. Vérifier que la cartouche est vide avant de la changer (secouer pour entendre le bruit produit par le liquide).
- c. Fermer avec précaution le régulateur de flamme
- d. S'assurer que le nettoyeur haute pression est en parfait état. En cas de déformation, suivre les instructions de la section "Service".
- e. Assurez-vous que la cartouche de gaz à remplacer est complètement vide avant d'en insérer une nouvelle. Ne changez jamais une cartouche si l'appareil n'est pas éteint.
- f. Vérifiez les joints avant de connecter une nouvelle cartouche à l'appareil.
- g. Dévissez la partie inférieure du porte-cartouche (figure 1a) et retirez la cartouche vide si nécessaire.
- h. Insérer la cartouche de gaz et visser la partie inférieure du support de cartouche.

2. mise en place de la gaine

- a. Retirez la poignée de la partie supérieure de la lampe en tirant les deux extrémités vers l'extérieur.
- b. Retirer le couvercle
- c. Insérer le manchon
- d. Insérer le cylindre de verre. Remettez ensuite le couvercle en place et remontez la poignée.

3. Allumer la lampe

- a. Assurez-vous qu'il n'y a pas de fuite de gaz.
- b. Dans le cas du piézo électrique, appuyez sur le bouton rouge après avoir ouvert le régulateur de flamme.
- c. Pour régler l'intensité de la flamme, ouvrez ou fermez légèrement le régulateur de flamme.
- d. Des flambées peuvent se produire pendant la période de chauffage ou en cas de déplacement de l'appareil.

4. Eteindre la lampe.

Le régulateur de flamme doit être complètement fermé pour éteindre la lampe. Après l'utilisation de l'appareil, attendez

Après avoir utilisé l'appareil, attendez que la lampe ait complètement refroidi.